

自動變速箱系統

排檔桿飾板的拆卸與安裝

拆卸

1. 向左旋轉45度，向上拔出排檔桿球頭(如圖94)。



圖94

2. 拆開排檔桿飾板固定扣①~⑥ (如圖95)。
3. 拆開與排檔桿飾板所連接的線束接頭。
4. 取下排檔桿飾板。

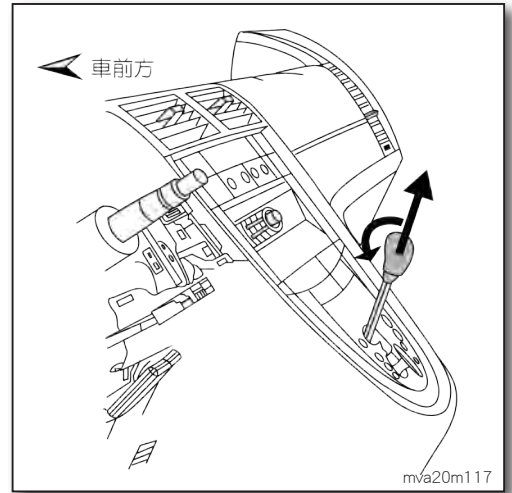
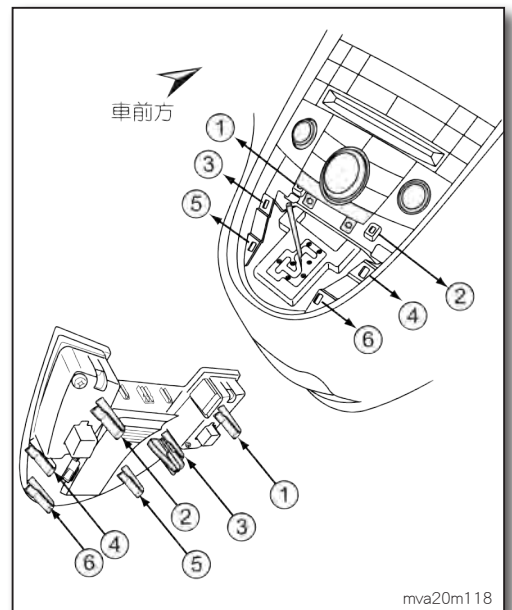

圖95

安裝

依拆卸相反順序安裝。